

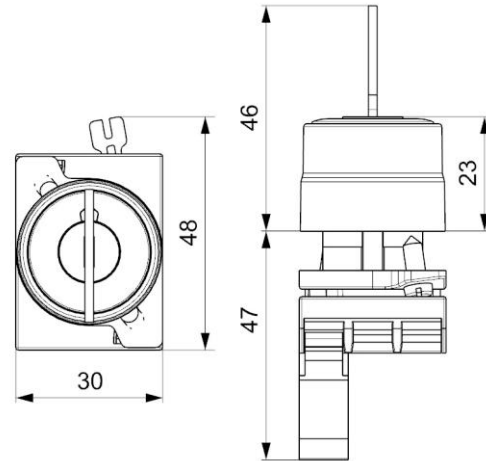

EMAS ELEKTROTEKNIK MAKİNA
SANAYİ VE TİCARET A.Ş

Ziya Gökalp Mah. İkitelli Organize Sanayi
Bölgesi Atatürk Bulvarı No:50 34490
Başakşehir / İstanbul / TÜRKİYE
Telefon : +90 212 549 22 52
Faks : +90 212 549 25 80
Web : www.emasas.com.tr

Artikelnummer/Order Code: CM100AA20



Produktinformationen/Product information

Elektrische Informationen		Wert
Anwendungsbereich <i>Range of Use</i>		AC15
Schaltspannung U_e <i>Operating voltage U_e</i>		230 V/AC
Operating frequency f <i>Betriebsfrequenz f</i>		50 Hz
Schaltstrom I_e <i>Operating current I_e</i>		4 A
Isolationsspannung U_i <i>Insulation voltage U_i</i>		300 V
Stoßspannungsfestigkeit U_{imp} <i>Stroke resistance voltage U_{imp}</i>		2,5 kV
Durchschlagfestigkeit <i>Dielectrical Strength</i>		1.500 V/AC
Technische Informationen		Wert
Temperaturbereich <i>Operating temperature</i>		-5 °C – 40 °C
Schutzgrad <i>Protection degree</i>		IP65
Mechanische Lebensdauer <i>Mechanical life</i>		500.000 Zyklen
Elektrische Lebensdauer <i>Electrical life</i>		100.000 Zyklen
Schalzhäufigkeit <i>switching frequency</i>		ohne Last 3.000 pro Std. Vollast 1.800 pro Std.
Anziehdrehmoment Kontaktblock <i>Contact block tightening torque</i>		0,6 – 0,8 Nm
Querschnitt Verbindungskabel <i>Connection wire profile</i>		min. 1 x 0,5 mm ² max. 2 x 2,5 mm ²

Beschreibung:

Möglichkeit mit Platinen und Anstecker Unterbauten aufzustellen
(*Opportunity of positioning with plates and Badge Bases*)

- 1 NO
- Metallgehäuse
(*metallic housing*)
- Anschlussklemme mit Fingerschutz
(*terminals with finger protection*)
- Feuerfestes Kontaktblockgehäuse
(*fireproof plastic contact block body*)
- Sequenzielles verknüpfbares Gehäuse und Kontaktblock nach dem Legoprinzip
(*sequential connectable body and contact blocks after lego magic*)
- Abschirmender Kabeleinlass für höchste Sicherheit
(*Protective cable inlet tips enabling maximum safety*)
- Unterlegscheibe
(*screw washers*)

